

INSTRUKCJA MONTAŻU

INSTALLATION INSTRUCTIONS

MONTAGEANLEITUNG

i

- PL** Źródło światła zastosowane w tej oprawie oświetleniowej powinno być wymieniane wyłącznie przez producenta lub jego przedstawiciela serwisowego, lub podobnie wykwalifikowaną osobę. Oprawa oświetleniowa powinna być umieszczona tak, że nie jest przewidziane dłuższe wpatrywanie się w oprawę z odległości bliższej niż 0,55 m.
- EN** The light source contained in this luminaire shall only be replaced by the manufacturer or his service agent or a similar qualified person. The luminaire should be positioned so that prolonged staring into the luminaire at a distance closer than 0,55 m is not expected.
- DE** Die in dieser Leuchte enthaltene Lichtquelle darf ausschließlich vom Hersteller, seinem Kundendienst oder einer ähnlich qualifizierten Person ausgetauscht werden. Die Leuchte ist so zu positionieren, dass ein längeres Hineinblicken in die Leuchte aus einer Entfernung von weniger als 0,55 m nicht zu erwarten ist.

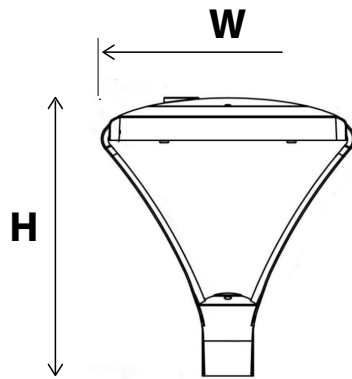

	1
L [mm]	465
W [mm]	465
H [mm]	526
Masa Weight Gewicht	7,1kg
Ta:	-30C ÷ +50C

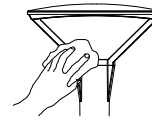

Miękka ściereczka
Soft cloth
Weiches Tuch

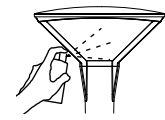

Spreżone Powietrze
Compressed air
Druckluft

Firma Luxon zastrzega sobie prawo do wprowadzania zmian konstrukcyjnych.

Luxon reserves the right to make construction changes.

Luxon behält sich das Recht vor, Konstruktionsänderungen vorzunehmen.

i

- PL**
1. Aby uniknąć ryzyka porażenia prądem elektrycznym, przed montażem lub serwisowaniem należy wyłączyć zasilanie. Montaż i serwis powinny być wykonywane przez wykwalifikowany personel.
 2. Podczas zamykania pokrywy oprawy należy upewnić się, że wszystkie przewody znajdują się wewnątrz obudowy, aby uniknąć ich przycięcia.
 3. Produkt musi być zainstalowany zgodnie z lokalnymi przepisami dotyczącymi instalacji elektrycznych. Jeśli nie znasz tych przepisów i wymagań, skonsultuj się z wykwalifikowanym elektrykiem.
 4. Nie należy modyfikować konstrukcji ani żadnych elementów oprawy, aby zapewnić bezpieczeństwo użytkownika.
 5. Jeśli elastyczny przewód lub kabel tej oprawy jest uszkodzony, musi zostać wymieniony na elastyczny przewód lub specjalny kabel dostarczony wyłącznie przez producenta albo jego serwis techniczny.
 6. Jeśli oprawy są wyposażone w przewody przyłączeniowe, które wymagają niezależnej kostki zaciskowej do połączenia ze stałą instalacją elektryczną, należy zapewnić odpowiednią przestrzeń na taką kostkę — wewnątrz oprawy, w puszcze dostarczonej z oprawą lub w miejscu określonym przez producenta.
- EN**
1. To avoid the possibility of electric shock, turn off the power supply before installation or servicing. Installation and servicing should be performed by qualified personnel.
 2. When closing the fixture cover, make sure that all wires are inside the housing to avoid pinching the wires.
 3. The product must be installed in accordance with your local electrical code. If you are not familiar with these codes and requirements, consult a qualified electrician.
 4. Do not modify the structure or any components of the fixture in order to ensure safety.
 5. If the flexible cable or cord of this luminaire is damaged, it must be replaced with a flexible cable or special cord provided exclusively by the manufacturer or its technical service.
 6. If the luminaires are provided with connection conductors that require a separate connection block for connection to the fixed wiring of the installation, sufficient space must be provided for this connection block — either inside the luminaire, in a box supplied with the luminaire, or in a location specified by the manufacturer.
- DE**
1. Um die Gefahr eines elektrischen Schlags zu vermeiden, ist die Stromversorgung vor der Installation oder Wartung auszuschalten. Installation und Wartung dürfen nur von qualifiziertem Fachpersonal durchgeführt werden.
 2. Beim Schließen der Abdeckung der Leuchte ist sicherzustellen, dass sich alle Leitungen innerhalb des Gehäuses befinden, um ein Einklemmen der Leitungen zu vermeiden.
 3. Das Produkt muss gemäß den örtlichen Vorschriften für elektrische Installationen installiert werden. Wenn Sie mit diesen Vorschriften und Anforderungen nicht vertraut sind, wenden Sie sich an eine qualifizierte Elektrofachkraft.
 4. Die Konstruktion oder einzelne Komponenten der Leuchte dürfen nicht verändert werden, um die Sicherheit zu gewährleisten.
 5. Wenn die flexible Leitung oder das Kabel dieser Leuchte beschädigt ist, muss sie/es durch eine flexible Leitung oder ein Spezialkabel ersetzt werden, das ausschließlich vom Hersteller oder seinem technischen Kundendienst bereitgestellt wird.
 6. Wenn die Leuchten mit Anschlussleitungen ausgestattet sind, die eine separate Anschlussklemme für den Anschluss an die feste Elektroinstallation erfordern, muss ausreichend Platz für diese Anschlussklemme vorgesehen werden — entweder innerhalb der Leuchte, in einer mit der Leuchte gelieferten Anschlussdose oder an einer vom Hersteller festgelegten Stelle.

⚠ Yellow/Green Żółty/Zielony Gelb / Grün **N** Blue/Niebieski/Blau **L** Brown/Brazowy/Braun

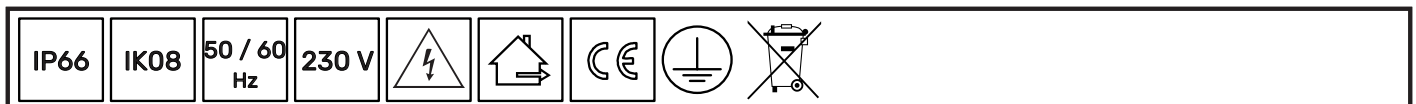

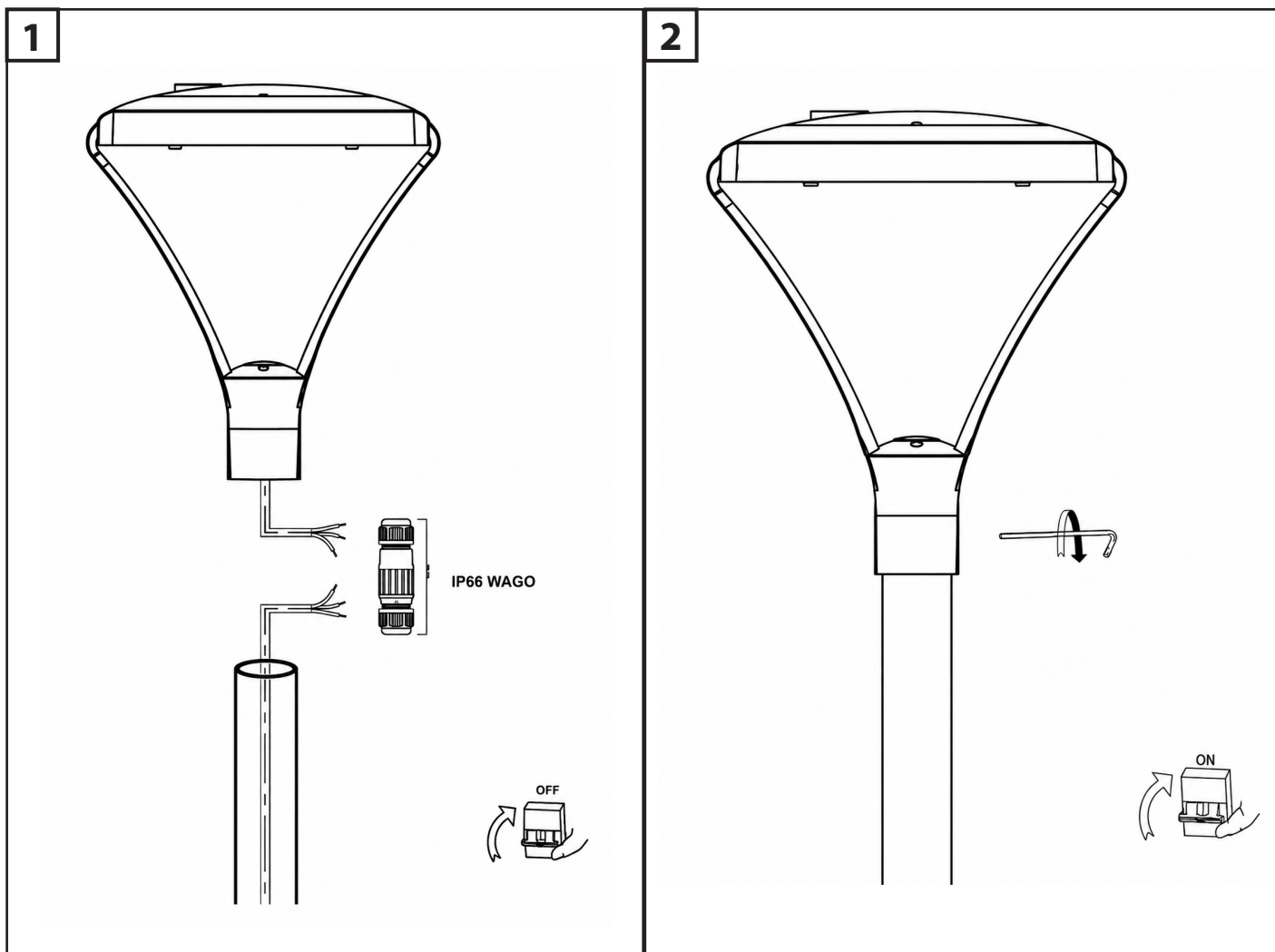

i

1

PL: Podłącz przewody zgodnie ze schematem przedstawionym na diagramie.
 EN: Connect the wires as shown in the diagram.
 DE: Schließen Sie die Leitungen gemäß dem im Diagramm dargestellten Schaltplan an.

2

PL: Upewnij się, że wszystkie nadmiarowe przewody wejściowe są odpowiednio zabezpieczone, a śruby zaciskowe zostały dokładnie dokręcone.
 EN: Make sure that all excess input wires are properly secured and that the terminal screws are firmly tightened.
 DE: Stellen Sie sicher, dass alle überschüssigen Eingangsleitungen ordnungsgemäß geschützt sind und die Klemmschrauben fest angezogen wurden.

3

PL: Zamknij pokrywę, mocno dociskając ją w kierunku oprawy. Upewnij się, że żaden przewód nie został przyciśnięty oraz że uszczelka została prawidłowo osadzona.
 EN: Close the cover by firmly pushing it towards the fixture. Make sure that no wires are pinched and that the sealing gasket is properly seated.
 DE: Schließen Sie die Abdeckung, indem Sie sie fest in Richtung der Leuchte drücken. Stellen Sie sicher, dass keine Leitungen eingeklemmt sind und die Dichtung korrekt sitzt.

4

PL: Jeżeli oprawa nie posiada kostki przyłączeniowej, wszystkie połączenia elektryczne należy zaizolować za pomocą odpowiednich złączek przeznaczonych do temperatury co najmniej 90°C.
 EN: If the fixture is not equipped with a terminal block, insulate all electrical connections using suitable wire connectors rated for at least 90°C.
 DE: Wenn die Leuchte nicht mit einer Anschlussklemme ausgestattet ist, müssen alle elektrischen Verbindungen mit geeigneten Verbindungsklemmen isoliert werden, die für mindestens 90°C ausgelegt sind.

L -> Brązowy / Brown / Braun
 N -> Niebieski / Blue / Blau
 PE -> Żółto-zielony / Yellow-Green / Gelb-Grün

L -> Przewód fazowy / Live conductor / Außenleiter
 N -> Przewód neutralny / Neutral conductor / Neutralleiter
 PE -> Przewód ochrony / Protective earth conductor / Schutzleiter



Yellow/Green Żółty/Zielony Gelb/Grün



Blue/Niebieski/Blau



Brown/Brązowy/Braun

LUXON

WYMAGANIA DOTYCZĄCE PRZEWODU / CABLE REQUIREMENTS / KABELANFORDERUNGEN

PL: Przewód wejściowy powinien być co najmniej typu H05RN-F 3 × 1,00 mm² lub równoważnym przewodem zewnętrznym w gumowej izolacji, np. SJTW 18 AWG. Przewód nie jest dostarczany w zestawie. Minimalny przekrój żył przewodu powinien wynosić 1,00 mm² / 18 AWG.

EN: The input cable should be at least H05RN-F 3 × 1.00 mm² or an equivalent outdoor-grade rubber-sheathed cable, e.g. SJTW 18 AWG. The cable is not supplied. The minimum cross-sectional area of the conductor should be 1.00 mm² / 18 AWG.

DE: Das Eingangskabel sollte mindestens dem Typ H05RN-F 3 × 1,00 mm² entsprechen oder ein gleichwertiges, für den Außenbereich geeignetes Gummikabel sein, z. B. SJTW 18 AWG. Das Kabel ist nicht im Lieferumfang enthalten. Der minimale Leiterquerschnitt sollte 1,00 mm² / 18 AWG betragen.

FUNKCJA ŚCIEMNIANIA / DIMMING FUNCTION / DIMMFUNKTION

PL: Jeżeli oprawa posiada wbudowaną funkcję ściemniania 3 w 1, przewody sygnałowe należy podłączyć zgodnie z oznaczeniami pokazanymi na diagramie.

EN: If the fixture has a built-in 3-in-1 dimming function, connect the signal wires according to the markings shown in the diagram.

DE: Wenn die Leuchte über eine integrierte 3-in-1-Dimmfunktion verfügt, schließen Sie die Signalleitungen gemäß den im Diagramm angegebenen Markierungen an.

WYMAGANIA DOTYCZĄCE PUSZKI POŁĄCZENIOWEJ / JUNCTION BOX REQUIREMENTS / ANFORDERUNGEN AN DIE ANSCHLUSSDOSE

PL: Puszka połączeniowa powinna posiadać taki sam stopień ochrony przed zagrożeniami elektrycznymi oraz taki sam stopień ochrony IP jak oprawa oświetleniowa.

EN: The junction box should have the same electrical hazard protection rating and IP rating as the luminaire.

DE: Die Anschlussdose sollte über die gleiche Schutzklasse gegen elektrische Gefährdungen sowie die gleiche IP-Schutzart wie die Leuchte verfügen.